

ULTRA SV FLERTRINSPUMPER

- YDRE KAPPE-LØBERE-DIFFUSERE-AKSEL AF AISI 304 RF. STÅL
- TRYK- OG SUGEHUS AF FINTKORNET STØBEJERN
- MEKANISK AKSELTÆTNING KUL/KERAMIK - KUL/SI-CARBID
- STYRE-MELLEMLEJE AF KERAMIK - WIDIA HÅRDMETAL
- YDELSESOMRÅDE OP TIL 26 m³/h OG OP TIL 125 m VS
- TEMPERATUROMRÅDE AF MEDIE - 15° C TIL +90° C
- ENFASET 230 V MOTOR MED TERMISK BESKYTTELSE
- TREFASET 3X400 V MOTOR BESKYTTELSESKLASSE IP 54



HORIZONTALUDFØRELSE ULTRA S OP TIL 26 m³/h OG 78 m VS



RINGBAKKEN 32, GANLØSE
3660 STENLØSE
TLF. 48184098 - FAX 48184489

OVERSIGTSKURVE ULTRA SV

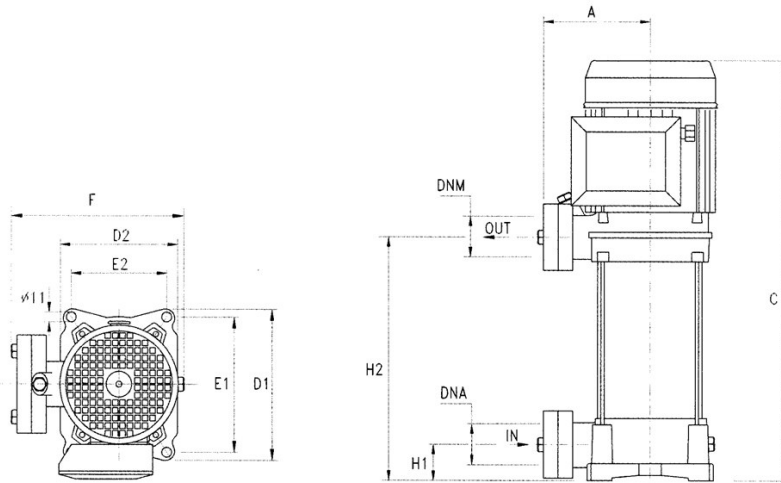
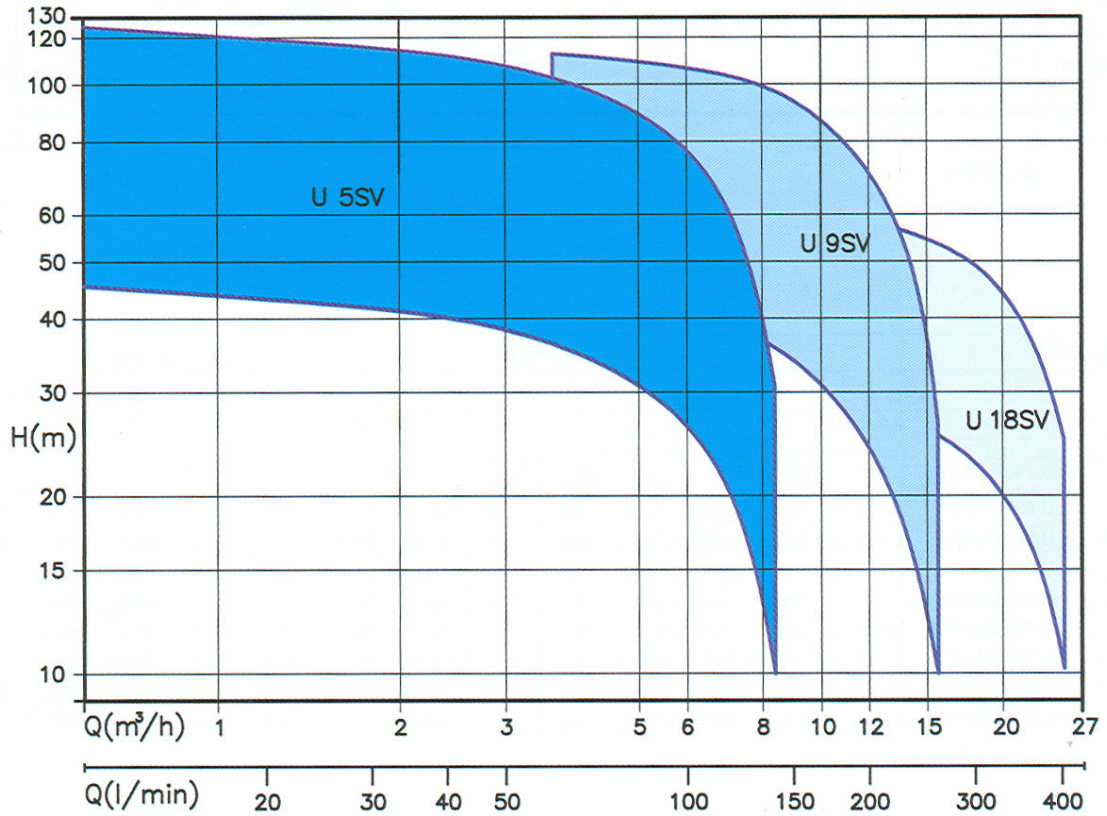

Mål i mm

TIPO / TYPE	DIMENSIONI (mm) - DIMENSIONS (mm)										
	A	C	D1	D2	E1	E2	F	H1	H2	DNA	DNM
U 5SV-120/4	135	389	204	162	178.5	125	216	40	178	1 1/4" G	1 1/4" G
U 5SV-150/5	135	M 442.5	204	162	178.5	125	216	40	202		
		T 442.5									
U 5SV-180/6	135	466.5	204	162	178.5	125	216	40	226		
U 5SV-200/7	135	490.5	204	162	178.5	125	216	40	250		
U 5SV-250/8	135	514.5	204	162	178.5	125	216	40	274		
		M 578									
U 5SV-280/9	135	T 538.5	204	162	178.5	125	216	40	298		
		M 602									
U 5SV-300/10	135	T 562.5	204	162	178.5	125	216	40	322		
		626									
U 5SV-350/11	135	626	204	162	178.5	125	216	40	346		
U 9SV-200/4	135	442.5	204	162	178.5	125	216	50	218	1 1/2" G	1 1/4" G
U 9SV-250/5	135	472.5	204	162	178.5	125	216	50	248		
		M 542.5									
U 9SV-300/6	135	542.5	204	162	178.5	125	216	50	278		
U 9SV-400/7	135	616	204	162	178.5	125	216	50	308		
U 9SV-450/8	135	653.5	204	162	178.5	125	216	50	338		
U 9SV-500/9	135	691	204	162	178.5	125	216	50	371		
U 9SV-550/10	135	691	204	162	178.5	125	216	50	401		
U 18SV-250/3 T	135	451	204	162	178.5	125	216	50	210.5		
U 18SV-400/4 T	135	528.5	204	162	178.5	125	216	50	248		
U 18SV-450/5 T	135	594.5	204	162	178.5	125	216	50	288.5	2" G	1 1/2" G
U 18SV-550/6 T	135	632	204	162	178.5	125	216	50	326		

VERTIKALE FLERTRINSPUMPER

SERIE CWM

- FLERTRINS CENTRIFUGALPUMPER MED NORM-MOTORER
- YDELSER OP TIL 110 m³/h , LØFTEHØJDER OP TIL 330 m VS
- MEKANISK AKSELTÆTNING AF HÅRDMETAL/HÅRDMETAL
- HØJ VIRKNINGSGRAD - MINDRE EFFEKTFORBRUG
- SMÅ DIMENSIONER OG LIGELØBS UDFØRELSE



RINGBAKKEN 32, GANLØSE
3660 STENLØSE
TLF. 48184098 - FAX 48184489

KURVEOVERSICHT FOR CWM VERTIKALE PUMPER

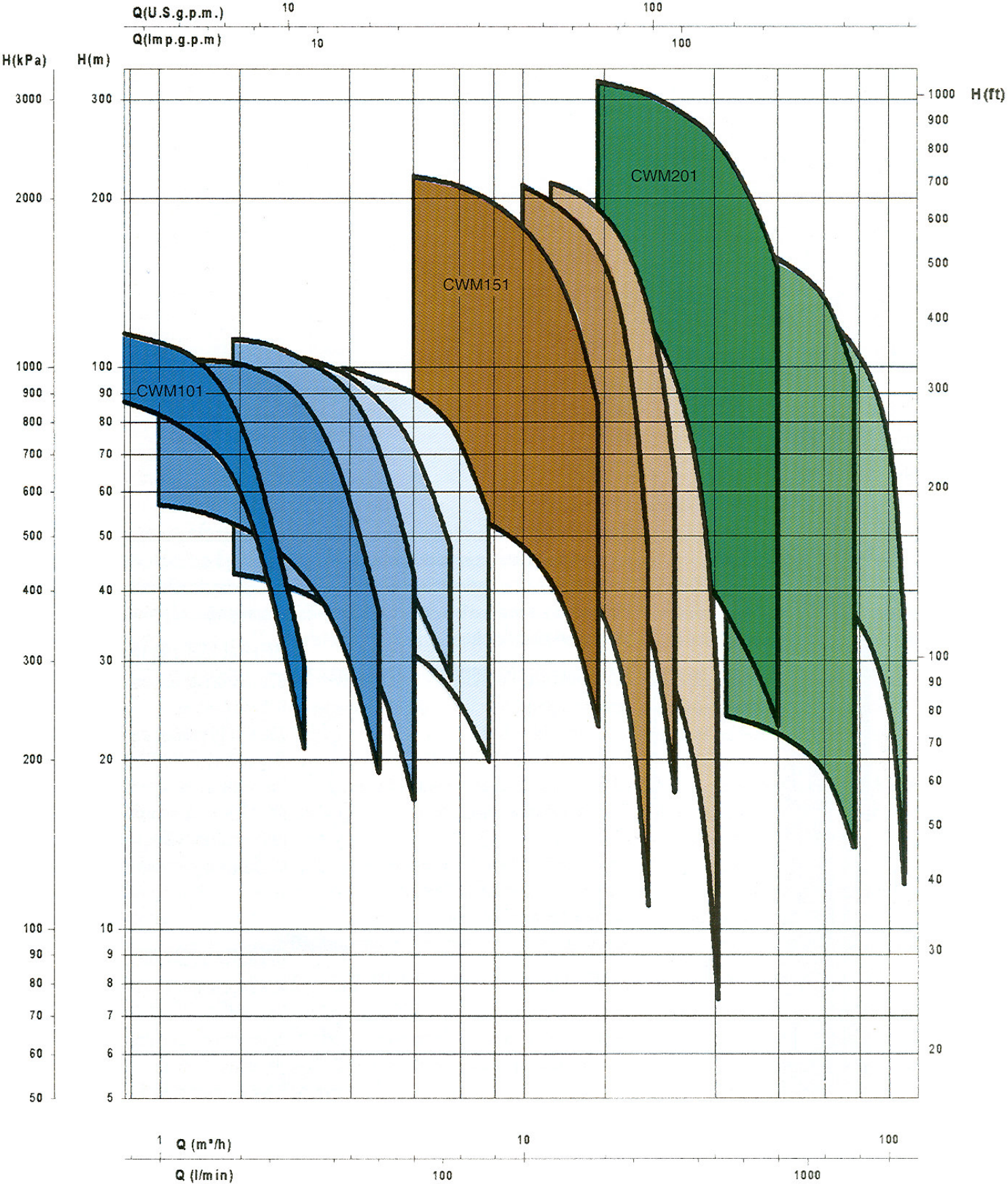

FLERTRINS CENTRIFUGALPUMPE

HORIZONTAL TYPE MSH - VERTIKAL TYPE MSV

- MELLEMPTRYKSPUMPER FLANGET MED NORM-EL-MOTOR
- YDELSE OP TIL 1550 lit/min OG OP TIL 260 m VS
- STØBEJERNSKONSTRUKTION MED MESSING LØBERE
- MOTORER 5,5 kW TIL 37 kW, 2900 o/m, 3X400 V, 50 Hz
- FLANGETILSLUTNINGER PN 16/40 - 50/40 TIL 80/50 mm
- VELEGNET SOM TRYKFORØGER-SPULE-BRANDPUMPE

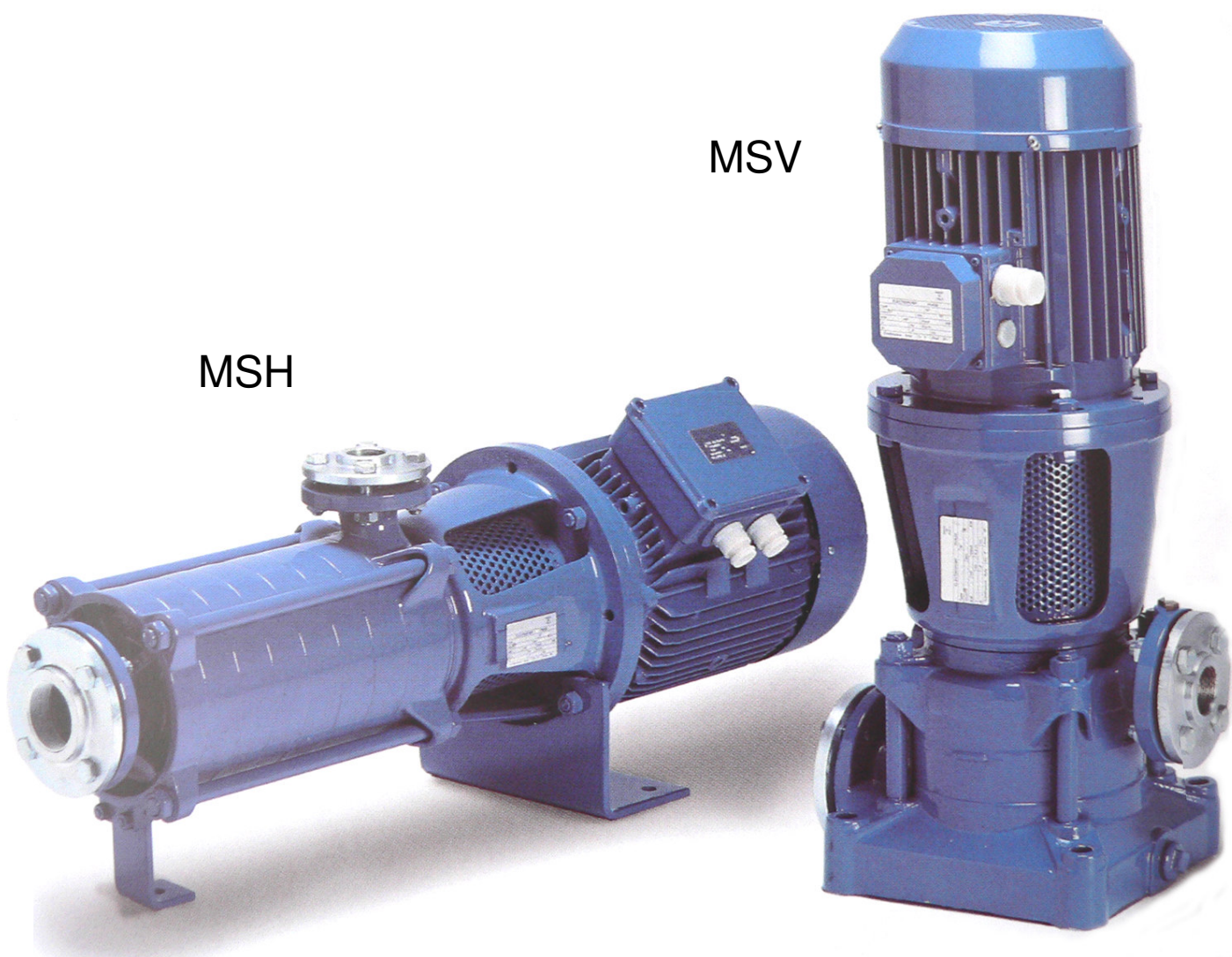

MSH

MSV

KAN TILBYDES SAMMEN MED BORERØRSDYKPUMPE TIL VANDINGSANLÆG



RINGBAKKEN 32, GANLØSE
3660 STENLØSE
TLF. 48184098 - FAX 48184489